

Transpondedor Radar Em-Trak AIS SART100



Transpondedor Radar Em-Trak AIS SART100 con certificación internacional (Wheelmark). El AIS SART100 de Em-Trak están diseñado con la máxima calidad para ser almacenado en reposo durante un máximo de cinco años y ser operativo en caso de emergencia. Cada unidad se suministra de serie con soporte de montaje y bolsa de almacenaje.

Extremadamente resistente el SART100 no le fallará cuando más lo necesite .

Ref: S9037

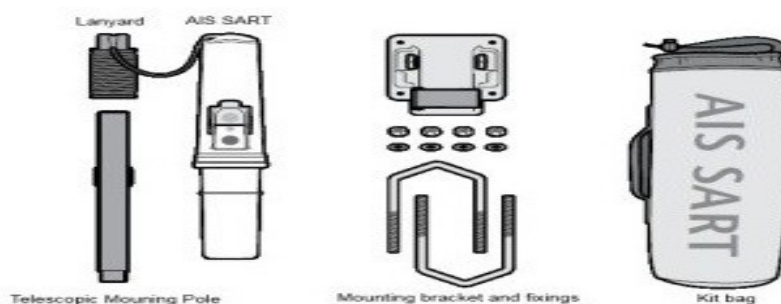

Principales características:

Alta calidad, diseñados para durar.
Diseñado para funcionar en el entorno más duro.
Pequeño y ligero.
Opciones de montaje flexibles.
Certificación internacional (Wheelmark).

Incluye: Unidad completa AIS SART con soporte, batería y manual de usuario.

Características técnicas:

Dimensiones unidad: 381mm x 67mm max. diámetro.
Peso: 250g
Batería: Lithium-Ion con una durada de 5 años. No recargable.
Mínimo 96 horas de funcionamiento.
Receptor GPS: 50 Canales.
Transmisión VHF: 1
Frecuencia: 161.975MHz a 162.025MHz.
Potencia salida: 1W